

GENERAL GEOMETRIC TOLERANCES OR ELEMENTS WITHOUT SPECIFIC INDICATION \*CLASS K\* IN ACCORDANCE WITH UNI-EN 22769-2

GENERAL TOLERANCE FOR DIM. WITHOUT INDICATION
H3 - HOLE
M3 - SHAF
J4 - LINER DIMENSION
±30' - ANGLE VALUES

QUOTA IMPORTANTE - IMPORTANT DIMENSION  
 QUOTA CRITICA - CRITICAL DIMENSION  
 QUOTA DI SICUREZZA / REPORT - SAFETY DIM.

Proprietà AMETEK Italia s.r.l. Vacuum Products senza autorizzazione scritta della stessa il presente disegno non potrà essere utilizzato per la costruzione dell'oggetto rappresentato né venire comunicato a terzi o riprodotto. In caso di proprietà industriale, tutti i diritti sono riservati. AMETEK Italia s.r.l. Vacuum Products shall not be allowed to use this drawing for the manufacture of the component or unit represented or in any way utilized for the manufacture of other parts without written consent. Any infringement will be legally pursued.

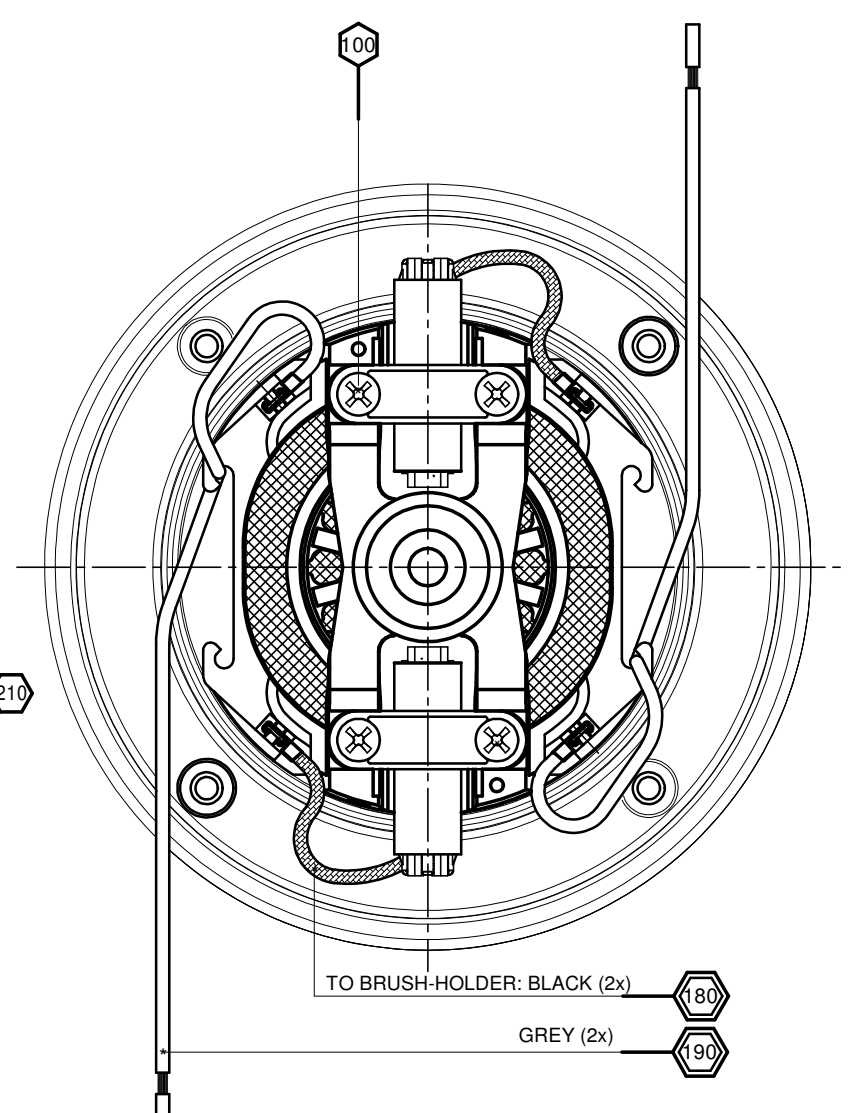
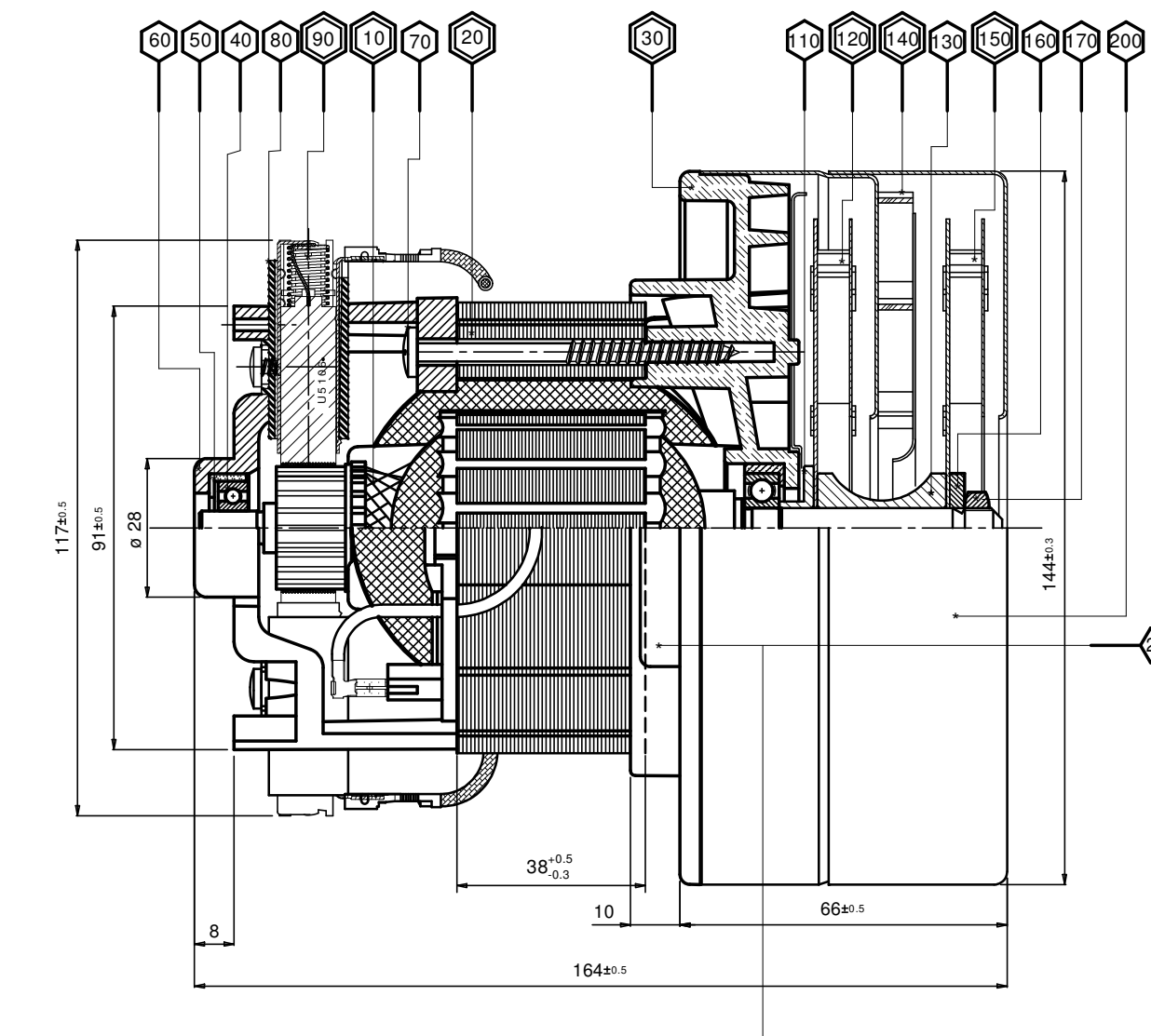

COLLAUDARE SECONDO SCHEDA MOTORE FINITO A CODICE 060200293 INDICE DI MODIFICA "AA"  
 THE MOTOR MUST BE TESTED ACCORDING TO "SCHEDA MOTORE FINITO" CODE 060200293 REVISION "AA"

3118 SI xx/xx  
 STDS1238AD

NOTE DI LAVORAZIONE/MANUFACTURING'S NOTES:  
 LA TIMBRATURA DEL MODELLO DEVE ESSERE STAMPINGIATA SULLO STATORECOME DA TABELLA DI TIMBRATURA L'ETICHETTA ADESIVA (210) DEVE ESSERE POSIZIONATA COME DA INDICAZIONE A DISEGNO ALL'INTERNO DELL'ETICHETTA LE CIFRE xx/xx INDICANO IL MESE E L'ANNO DI FABBRICAZIONE PART-NUMBER'S MODEL MUST BE STAMPING ON A FIELD SIDE ACCORDING TO STAMPING SHEET THE LABEL (IETM 210) MUST BE POSITIONED ACCORDING TO DRAWING, ON LABEL, THE CIPHRES xx/xx ARE MONTH/YEAR OF MANUFACTURING

Emis. Issue	E050-09	Diseg. Drawn	VERONESI	Data Date	21/05/09	Verificato Approved		Costruzione secondo P.T. MFG According to	7020
-------------	---------	--------------	----------	-----------	----------	---------------------	--	---	------

Materiale Material	Durezza Hardness
Modifiche / Revisions	Tratt.superfic. Surface Protect.
	Tratt.termico Heat treatment
	Peso Weight
	Scala Scale
	Scale 1:1
	Denominazione Title
	MOT.TH2 I.1200W.230V. H38
	STDS1038AD

**AMETEK**  
 ITALIA S.r.l., VACUUM PRODUCTS  
 CODICE - DWG.NO.  
 E 060200293.01